

# Guia do usuário da Impressora multifuncional fotográfica 924 da Dell™

Clique nos links à esquerda para obter informações sobre os recursos e a operação da impressora. Para obter informações sobre outra documentação incluída com a impressora, consulte [Informações](#).

Para encomendar tinta ou suprimentos da Dell:

1. Clique duas vezes no ícone na área de trabalho.





2. Visite o site da Dell: [www.dell.com/supplies](http://www.dell.com/supplies)
3. Encomende suprimentos de impressoras Dell pelo telefone. Consulte o *Manual do proprietário* para obter o número correto em seu país.

Para obter o melhor serviço, certifique-se de que possui o número da etiqueta de serviço em mãos. Consulte [Código de serviço expresso e número da etiqueta de serviço](#) para obter mais informações.

---

## Notas, Avisos e Cuidados

-  **NOTA:** Uma NOTA indica informações importantes que o ajudam a utilizar a sua impressora de forma mais produtiva.
-  **AVISO:** Um AVISO indica um dano em potencial ao hardware ou perda de dados e lhe diz como evitar o problema.
-  **ATENÇÃO:** As indicações de CUIDADO identificam algo que pode causar danos a propriedades, lesões corporais no usuário ou mesmo a morte.

As informações contidas neste documento estão sujeitas a alterações sem aviso prévio.  
© 2005 Dell Inc. Todos os direitos reservados.

A reprodução de qualquer forma ou de qualquer material sem a permissão por escrito da Dell Inc. é estritamente proibida.

Marcas comerciais utilizadas neste texto: *Dell* e o logo da *DELL*, *Dell Picture Studio* e *Dell Ink Management System* são marcas comerciais da Dell Inc.; *Microsoft* e *Windows* são marcas registradas da Microsoft Corporation.



Outras marcas comerciais ou nomes de comercialização podem ser utilizados neste documento para referirem-se a entidades indicando suas marcas e nomes ou seus produtos. A Dell Inc. isenta-se de qualquer interesse de propriedade em marcas comerciais ou nomes comerciais que não sejam os seus.

Modelo 924

Junho de 2005 SRV GC610 Rev. A00

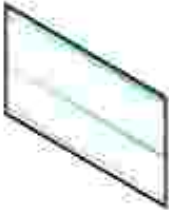

# Informações

O que você procura?	Localize aqui
<ul style="list-style-type: none"><li>• Drivers para a impressora</li><li>• Meu <i>Guia do usuário</i></li></ul>	<p><i>CD de Drivers e utilitários</i></p>  <p>Se você comprou o computador e a impressora Dell ao mesmo tempo, a documentação e os drivers de sua impressora já estão instalados no computador. Você pode utilizar o CD para desinstalar/reinstalar os drivers ou acessar a documentação.</p> <p>Os arquivos Leia-me podem estar incluídos no CD, trazendo atualizações recentes sobre alterações técnicas em sua impressora ou material de referência técnica avançado para técnicos ou usuários experientes.</p>
Como configurar a minha impressora	<p>Folheto <i>Configurando a impressora</i></p> 
<ul style="list-style-type: none"><li>• Informações sobre segurança</li><li>• Como configurar e utilizar a minha impressora</li><li>• Informações de garantia</li></ul>	<p><i>Manual do proprietário</i></p> 
Código de serviço expresso e	Código de serviço expresso e número da etiqueta de serviço

<p>número da etiqueta de serviço</p>	 <p>A etiqueta está localizada sob a unidade da impressora, atrás do suporte do scanner.</p>
<ul style="list-style-type: none"> <li>• Drivers mais recentes para a impressora</li> <li>• Respostas a questões de suporte e serviços técnicos</li> <li>• Documentação para a impressora</li> </ul>	<p>Site na Internet de suporte da Dell</p> <p>O site na Internet de suporte da Dell oferece várias ferramentas on-line, incluindo:</p> <ul style="list-style-type: none"> <li>• Soluções - Dicas e sugestões para a solução de problemas, artigos de técnicos e cursos on-line.</li> <li>• Atualizações - Informações de atualização de componentes, como memória</li> <li>• Proteção ao cliente – Informações de contato, status de pedido, garantia e informações sobre consertos</li> <li>• Downloads - Drivers</li> <li>• Referência - Documentação da impressora e especificações do produto</li> </ul>
<ul style="list-style-type: none"> <li>• Como utilizar o Windows XP</li> <li>• Documentação para a impressora</li> </ul>	<p>Centro de suporte e Ajuda do Windows XP</p> <ol style="list-style-type: none"> <li>1. Clique em Iniciar→ Ajuda e suporte.</li> <li>2. Digite uma palavra ou frase que descreva o seu problema e clique no ícone de seta.</li> <li>3. Clique no tópico que melhor descreve o seu problema.</li> <li>4. Siga as instruções exibidas na tela.</li> </ol>

# Sobre a impressora

- [Aprendendo sobre os componentes da impressora](#)
- [Configurando a impressora](#)
- [Usando o painel do operador](#)
- [Aprendendo sobre o sensor automático de tipo de papel](#)
- [Colocando papel](#)
- [Diretrizes para mídia de impressão](#)

A Impressora Multifuncional AIO fotográfica 924 da Dell pode ser utilizada para realizar várias tarefas. Alguns pontos importantes devem ser observados:

- Se a impressora estiver conectada ao computador, você poderá utilizar o painel do operador da impressora ou o software da impressora para criar projetos.
- Você *precisa* conectar a impressora ao computador para digitalizar, imprimir e enviar fax.
- Você *não precisa* conectar a impressora ao computador para copiar.

---

## Aprendendo sobre os componentes da impressora

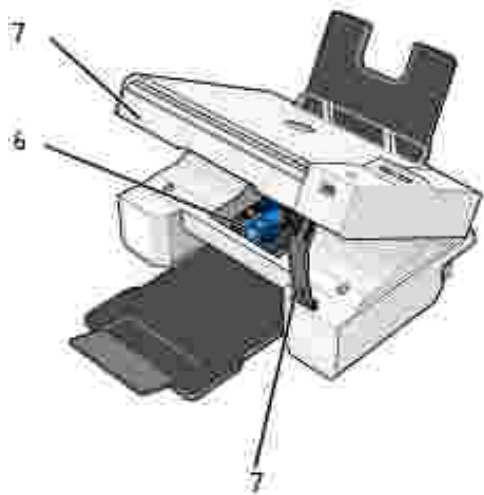
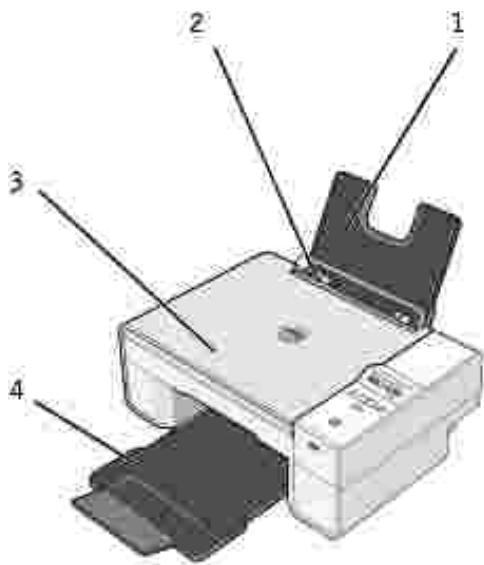

	Componente:	Descrição:
1	Suporte de papel	Componente onde o papel é colocado.
2	Guia de papel	Guia que ajuda o papel a ser alimentado na impressora adequadamente.
3	Tampa superior	Tampa superior da impressora que mantém a fotografia ou o documento plano durante a digitalização.
4	Bandeja de saída de papel	Bandeja que armazena o papel à medida que ele é ejetado da impressora. <b>NOTA:</b> Para estender a bandeja de saída de papel, puxe-a para fora e gire o extensor.
5	Unidade da impressora	Levante essa unidade para obter acesso aos cartuchos de tinta.
6	Suporte do cartucho de tinta	Suporte que contém dois cartuchos de tinta, um colorido e outro preto ou fotográfico. Para obter mais informações sobre os cartuchos, consulte <a href="#">Substituindo cartuchos de tinta</a> .

7	Suporte do scanner	Componente localizado embaixo da unidade da impressora que mantém a impressora aberta durante a troca de cartuchos de tinta.  <b>NOTA:</b> Para fechar a impressora para que funcione normalmente, levante a unidade da impressora, pressione o suporte do scanner para a direita e abaixe a unidade da impressora até que ela se acomode no corpo principal da impressora.
8	Conector USB	Slot ao qual o cabo USB é conectado (vendido separadamente). A outra extremidade do cabo USB é conectada ao computador.
9	Conector do cabo de alimentação	O slot ao qual o cabo de alimentação é conectado.  <b>NOTA:</b> Insira o cabo de alimentação na impressora antes de conectá-lo à tomada elétrica.
10	Conector USB para PictBridge	Slot ao qual você acopla o cabo USB (vendido separadamente) que conecta a impressora à câmera compatível com PictBridge. Para obter mais informações, consulte <a href="#">Imprimindo fotografias de uma câmera compatível com PictBridge</a> .
11	Painel do operador	Painel da impressora utilizado para controlar a cópia, o envio de fax e a impressão. Para obter mais informações, consulte <a href="#">Utilizando o Painel do operador</a> .
12	Vidro do scanner	Superfície na qual a fotografia ou o documento é colocado voltado para baixo para ser copiado, enviado por fax ou digitalizado.



## Configurando a impressora

 **NOTA:** A Impressora AIO fotográfica 924 da Dell suporta o Microsoft® Windows® 2000, Windows XP e o Windows XP Professional x64 Edition.

Siga as instruções do folheto *Configurando a impressora* para instalar o hardware e software. Se você encontrar problemas durante a configuração, consulte [Problemas de configuração](#).

## Configurando o idioma da impressora





Para configurar o idioma da sua impressora inicialmente:

1. Na primeira vez que você ligar a impressora, pressione os botões de seta   para localizar o idioma desejado.
2. Pressione o botão Menu  para selecionar o seu idioma.

## Reconfigurando o idioma na impressora

Se for necessário alterar o idioma padrão utilizado no painel do operador, execute as seguintes etapas:

1. Pressione o botão Liga/Desliga  para desligar a impressora.



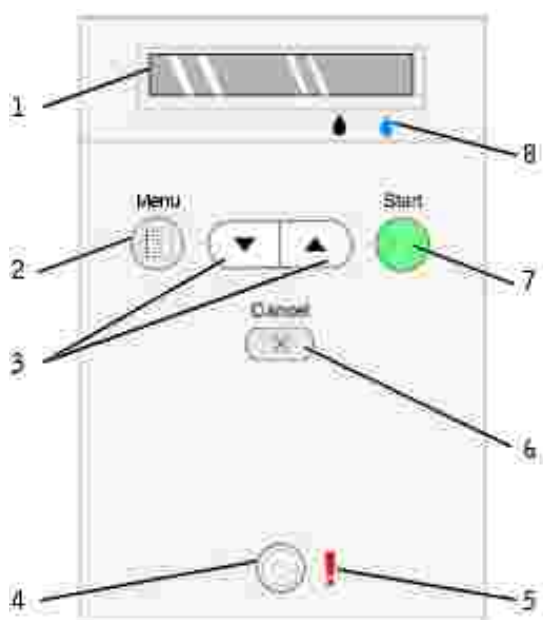

2. Pressione o botão Liga/Desliga  e o botão de seta para cima  simultaneamente.
  3. Quando as configurações de idioma forem exibidas, pressione os botões de seta   para navegar até o seu idioma.
  4. Pressione o botão Menu  para selecionar o seu idioma.
- 

## Usando o painel do operador



Os botões do painel do operador permitem a digitalizar, copiar e personalizar documentos. A impressora está ligada quando o botão Liga/Desliga  está aceso.





	Utilize		Para
1	Visor		<ul style="list-style-type: none"> <li>• Visualizar o número de cópias selecionadas.</li> <li>• Visualizar definições de Modo, Copiar, Cópias, Qualidade, Escura, Tamanho, Zoom e Manutenção. Para obter mais informações, consulte <a href="#">Menus do painel do operador</a>.</li> </ul>
2	Botão Menu		<ul style="list-style-type: none"> <li>• Navegar pelos menus disponíveis. Toda vez que você pressionar esse botão, a opção atual será salva e o próximo menu será exibido no visor.</li> <li>• Alimentar papel colocado recentemente.</li> </ul>
3	Botões de seta para cima e para baixo		<ul style="list-style-type: none"> <li>• Navegar pelos menus e pelos itens de menus.</li> <li>• Reduzir/aumentar o número de cópias.</li> <li>• Alterar o modo selecionado.</li> </ul>
4	Botão Liga/Desliga		Ligar ou desligar a impressora.
5	Luz de erro		Alertar você quanto a erros como falta de papel, atolamento de papel ou pouca tinta.
6	Botão Cancelar		<ul style="list-style-type: none"> <li>• Cancelar um trabalho de digitalização, uma impressão ou uma cópia em andamento.</li> <li>• Cancelar um trabalho de cópia (utilizando somente a impressora) e ejetar uma página.</li> <li>• Sair de um menu e retornar às definições padrão.</li> </ul>
7	Botão Iniciar		Iniciar o processo de cópia ou digitalização. Se a impressora estiver no modo Digitalizar, quando você pressionar esse botão, o Programa da Multifuncional Dell será aberto (se a impressora estiver conectada a um computador).
8	Gota de tinta		<p>Determinar a quantidade de tinta restante em cada cartucho de tinta.</p> <ul style="list-style-type: none"> <li>• O nível do cartucho de tinta preta é exibido no visor acima da gota de tinta preta.</li> <li>• O nível do cartucho de tinta colorida é exibido no visor acima da gota de tinta azul.</li> </ul>

## Menus do painel do operador

Quando você pressiona o botão Menu , os seguintes menus são exibidos. Pressione os botões de seta  para navegar pelas opções disponíveis em cada menu. Quando a definição a ser utilizada for exibida, pressione o botão Menu  novamente para salvar a definição e passar para o próximo menu disponível.

## Modo Copiar

Menu:	Item de submenu:	Definições:
Cópia	Cópia	<ul style="list-style-type: none"> <li>• Colorido*</li> <li>• Preto</li> </ul>
	Cópias (utilize os botões de seta para especificar a quantidade)	
	Qualidade	<ul style="list-style-type: none"> <li>• Rascunho</li> <li>• Normal*</li> <li>• Fotografia</li> </ul>
	Escura (utilize os botões de seta para especificar a definição do nível de iluminação)	
	Tamanho	<ul style="list-style-type: none"> <li>• Carta*</li> <li>• Ofício</li> <li>• B5</li> <li>• A4</li> <li>• A5</li> <li>• 3 x 6</li> <li>• 4 x 6</li> <li>• L</li> <li>• 2L</li> <li>• 5 x 7</li> <li>• Hagaki</li> <li>• 10 x 15 cm</li> <li>• 13 x 18 cm</li> </ul>
	Zoom	<ul style="list-style-type: none"> <li>• 25%</li> <li>• 50%</li> <li>• 75%</li> <li>• 100%*</li> <li>• 125%</li> <li>• 150%</li> <li>• 175%</li> <li>• 200%</li> <li>• 4 x 6</li> <li>• 5 x 7</li> <li>• Carta</li> <li>• A4</li> <li>• L</li> <li>• 2L</li> <li>• Hagaki</li> </ul>
* Definição padrão de fábrica		

## Modo Digitalizar

O submenu Digitalizar só estará disponível se a impressora estiver conectada a um adaptador de rede. Se escolher o modo Digitalizar, você será solicitado a escolher o computador de destino para o documento digitalizado. Você pode navegar pelos computadores disponíveis pressionando os botões de seta. Se você pressionar o botão Menu , selecionará o nome do computador exibido atualmente.

 **NOTA:** Se a sua impressora estiver conectada localmente, o submenu Digitalizar não será exibido; o computador host será selecionado automaticamente.

## Modo Manutenção

Menu	Item de submenu
Manutenção	Alinhar cartuchos
	Limpar cartuchos
	Imprimir página de texto
	Voltar

 **NOTA:** A opção Voltar permite que você saia do menu Manutenção sem fazer uma seleção. Ao escolher essa opção você retorna um nível no menu.

---

## Aprendendo sobre o sensor automático de tipo de papel

A impressora possui um sensor automático de tipo de papel que detecta os seguintes tipos de papel:

- Comum
- Transparência
- Papel brilhante/fotográfico

Se você colocar um desses tipos de papel, a impressora detectará o tipo de papel e ajustará automaticamente a definição Qualidade/Velocidade.

	Definições de Qualidade/Velocidade	
Tipo de papel	Cartuchos de tinta colorida e preta instalados	Cartuchos de tinta colorida e fotográfica instalados
Comum	Normal	Fotografia
Transparência	Normal	Fotografia
Papel brilhante/fotográfico	Fotografia	Fotografia

 **NOTA:** A impressora não consegue detectar o tamanho do papel.

Para escolher o tipo de papel:

1. Com o documento aberto, clique em Arquivo→ Imprimir.
2. Na caixa de diálogo Imprimir, clique em Preferências ou Propriedades (dependendo do programa ou sistema operacional).

A caixa de diálogo Preferências de impressão é aberta.

3. Na guia Configurar impressão, selecione o tamanho do papel.
4. Clique em OK.

O sensor de tipo de papel automático permanecerá sempre ligado, exceto se você desligá-lo. Para desligar o sensor de tipo de papel automático para um trabalho de impressão específico:

1. Com o documento aberto, clique em Arquivo→ Imprimir.
2. Na caixa de diálogo Imprimir, clique em Preferências ou Propriedades (dependendo do programa ou sistema operacional).

A caixa de diálogo Preferências de impressão é aberta.

3. Clique na guia Configurar impressão.
4. Selecione o tipo de papel no menu suspenso Tipo de mídia.
5. Clique em OK.

Para desligar o sensor automático de tipo de papel para todos os trabalhos de impressão:

1. No *Windows XP*, clique em Iniciar→ Painel de Controle→ Impressoras e Outros Itens de Hardware→ Impressoras e Aparelhos de Faxes.

No *Windows 2000*, clique em Iniciar→ Configurações→ Impressoras.

2. Clique com o botão direito do mouse no ícone da Impressora AIO fotográfica 924 da Dell.
3. Clique em Preferências de impressão.
4. Clique na guia Configurar impressão.
5. Selecione o tipo de papel no menu suspenso Tipo de mídia.
6. Clique em OK.

---

## Colocando papel

1. Balance o papel.



2. Centralize o papel no suporte.
3. Ajuste as guias de papel de forma que as duas fiquem apoiadas contra as bordas do papel.

 **NOTA:** Não puxe as duas guias de papel simultaneamente. Quando uma guia de papel é movida, a outra se ajusta de acordo com a primeira.

 **NOTA:** Não force o papel na impressora. O papel deve ficar plano contra a superfície de suporte de papel e as bordas do papel devem ficar alinhadas contra as guias de papel.



## Diretrizes para mídia de impressão

Coloque até:	Verifique se:
100 folhas de papel comum	<ul style="list-style-type: none"> <li>• O papel está centralizado entre as guias de papel direita e esquerda.</li> </ul> <p><b>NOTA:</b> Coloque papel timbrado com a parte superior do timbre voltada para cima, de modo que essa parte seja a primeira a entrar na impressora.</p> <ul style="list-style-type: none"> <li>• Você selecionou a qualidade de impressão Rascunho, Normal ou Fotografia.</li> </ul> <p><b>NOTA:</b> Não selecione Rascunho se houver um cartucho fotográfico instalado.</p>
20 folhas de papel para banner	<ul style="list-style-type: none"> <li>• Você removeu todos os papéis do suporte antes de inserir um papel para banner.</li> <li>• Você colocou na impressora ou atrás dela uma pilha de papel para banner somente com o número necessário de folhas.</li> </ul> <p><b>NOTA:</b> Você precisa selecionar o tamanho de papel Banner-A4 ou Banner-Carta em Propriedades de impressão. Caso contrário, o papel ficará atolado na</p>

	<p>impressora. Consulte <a href="#">Problemas de papel</a>.</p> <ul style="list-style-type: none"> <li>• Você colocou a margem esquerda do papel para banner na impressora, junto à lateral direita do suporte de papel.</li> <li>• O papel para banner está centralizado entre as guias de papel direita e esquerda.</li> <li>• Você utilizou papel para banner recomendado para impressoras jato de tinta.</li> </ul>
10 envelopes	<ul style="list-style-type: none"> <li>• O lado de impressão dos envelopes está voltado para cima.</li> <li>• Os envelopes estão centralizados no suporte de papel entre as guias de papel direita e esquerda.</li> <li>• O local do selo está no canto superior esquerdo e os envelopes são impressos na orientação paisagem.</li> </ul>  <p><b>NOTA:</b> Para os clientes japoneses: Se você estiver enviando correspondência no Japão, o envelope poderá ser impresso na orientação retrato com o selo no canto inferior direito ou na orientação paisagem com o selo no canto inferior esquerdo. Se estiver enviando correspondência internacionalmente, imprima na orientação paisagem com o selo no canto superior esquerdo.</p> <ul style="list-style-type: none"> <li>• A guia de papel está apoiada junto à margem esquerda dos envelopes.</li> <li>• Você selecionou o tamanho correto do envelope. Selecione o próximo tamanho maior se o tamanho exato do envelope não estiver listado e defina as margens esquerda e direita, de forma que o texto do envelope fique corretamente posicionado.</li> </ul>
25 cartões de felicitações, índices, cartões-postais ou cartões fotográficos	<ul style="list-style-type: none"> <li>• O lado de impressão dos cartões está voltado para cima.</li> <li>• Os cartões estão centralizados no suporte de papel entre as guias de papel direita e esquerda.</li> <li>• A guia de papel está apoiada junto à margem esquerda dos cartões.</li> <li>• Você selecionou a qualidade de impressão Normal ou Fotografia.</li> </ul>
25 folhas de papel brilhante ou fotográfico	<ul style="list-style-type: none"> <li>• O lado brilhante do papel está voltado para cima.</li> <li>• O papel está centralizado no suporte de papel entre as guias de papel direita e esquerda.</li> <li>• Você selecionou a qualidade de impressão Normal ou Fotografia.</li> <li>• O papel está colocado verticalmente junto à lateral direita do suporte de papel.</li> </ul>
10 papéis transfer	<ul style="list-style-type: none"> <li>• Você seguiu as instruções de colocação descritas na embalagem.</li> <li>• O lado em branco dos papéis transfer está voltado para cima.</li> <li>• O papel transfer está centralizado no suporte de papel entre as guias de papel direita e esquerda.</li> <li>• Você selecionou a qualidade de impressão Normal ou Fotografia.</li> </ul> <p><b>NOTA:</b> Para obter os melhores resultados, alimente os papéis transfers um de cada vez.</p>
50 transparências	<ul style="list-style-type: none"> <li>• O lado áspero das transparências está voltado para cima.</li> <li>• As transparências estão centralizadas no suporte de papel entre as guias de</li> </ul>

papel direita e esquerda.

**NOTA:** Você pode colocar uma única transparência no suporte de papel sem remover os papéis comuns.

- Você selecionou a qualidade de impressão Normal ou Fotografia.

# Utilizando a impressora

- [Imprimindo](#)
  - [Copiando](#)
  - [Digitalizando](#)
  - [Enviando fax](#)
- 

## Imprimindo

### Imprimindo um documento

1. Ligue o computador e a impressora e certifique-se de que estejam conectados.
2. Coloque o papel com o lado de impressão voltado para cima. Para obter mais informações, consulte [Colocando papel](#).



3. Com o documento aberto, clique em Arquivo→ Imprimir.
4. Para personalizar suas definições de impressão:
  - a. Clique em Preferências, Propriedades, Opções ou Configurar (dependendo do programa ou sistema operacional).

A caixa de diálogo Preferências de impressão é aberta.

- b. Na guia Configurar impressão, selecione a qualidade/velocidade de impressão, tamanho do papel, impressão em preto e branco ou colorida, impressão sem bordas, orientação e número de cópias.
- c. Na guia Avançado , você pode especificar uma opção de impressão em frente e verso, uma opção de layout especializada ou, se desejar, utilizar a opção Nitidez automática da imagem.
- d. Depois de fazer alterações em Propriedades de impressão, clique em OK na parte inferior da tela para retornar à caixa de diálogo Imprimir.



5. Clique em OK ou Imprimir (dependendo do programa ou do sistema operacional).

## Imprimindo fotografias

1. Coloque o papel fotográfico com o lado de impressão (brilhante) voltado para cima. Para obter mais informações, consulte [Diretrizes para mídia de impressão](#).
2. Certifique-se de que possui um cartucho de tinta colorida e um fotográfico instalados. Para obter mais informações, consulte [Substituindo cartuchos de tinta](#).
3. Com o documento aberto, clique em Arquivo → Imprimir.
4. Para personalizar as definições de impressão, clique em Preferências, Propriedades, Opções ou Configurar (dependendo do programa ou do sistema operacional).

A caixa de diálogo Preferências de impressão é aberta.

-  **NOTA:** Se estiver utilizando o Dell Picture Studio,™ selecione Ver todas as definições da impressora para visualizar Propriedades de impressão.
5. Na guia Configurar impressão, selecione Fotografia e, em seguida, selecione as definições de dpi para a fotografia no menu suspenso.
  6. Selecione o tamanho do papel, orientação e número de cópias.

 **NOTA:** Papel brilhante/fotográfico é recomendado para a impressão de fotografias.

7. Quando terminar de personalizar as definições de impressão, clique em OK.
8. Clique em OK ou Imprimir (dependendo do programa ou do sistema operacional).
9. Para evitar que as fotografias fiquem coladas ou para evitar manchas, remova cada fotografia à medida que saem da bandeja de saída de papel.

 **NOTA:** Antes de colocar as impressões em um álbum não-adesivo ou moldura, espere alguns minutos até que a tinta seque completamente (entre 12 e 24 horas, dependendo das condições ambientais). Isso maximiza a vida útil de suas impressões.

## Imprimindo fotografias sem bordas



1. Para obter os melhores resultados, coloque papel fotográfico/brilhante e certifique-se de que a impressão esteja voltada para cima. Para obter mais informações, consulte [Diretrizes para mídia de impressão](#).
2. Certifique-se de que possui um cartucho de tinta colorida e um fotográfico instalados. Para obter mais informações, consulte [Substituindo cartuchos de tinta](#).
3. Com o documento aberto, clique em Arquivo→ Imprimir.
4. Para personalizar as definições de impressão, clique em Preferências, Propriedades, Opções ou Configurar (dependendo do programa ou do sistema operacional).

A caixa de diálogo Preferências de impressão é aberta.

5. Na guia Configurar impressão, selecione Fotografia e, em seguida, selecione as definições de dpi para a fotografia no menu suspenso.
6. Marque a caixa de seleção Sem bordas, a orientação da fotografia e o número de cópias desejadas.
7. Na guia Avançado, selecione o tamanho de papel sem bordas do menu suspenso e clique em OK.
8. Clique em OK ou Imprimir (dependendo do programa ou do sistema operacional).

## Imprimindo fotografias de uma câmera compatível com PictBridge

Sua impressora suporta câmeras compatíveis com PictBridge.

1. Insira uma extremidade do cabo USB na câmera.
2. Insira a outra extremidade do cabo USB na porta PictBridge na parte frontal da impressora.



**NOTA:** Quando a impressora não estiver conectada ao computador e uma câmera compatível com PictBridge estiver conectada à impressora, a maioria das funções acessadas a partir dos botões do painel do operador da impressora não estarão disponíveis. Essas funções estarão disponíveis depois que você desconectar a câmera compatível com PictBridge da impressora.

3. Ligue a sua câmera digital. Consulte as instruções que acompanham a câmera para selecionar as definições de USB apropriadas da câmera, assim como as informações sobre uso e conexão da PictBridge.

**NOTA:** Para muitas câmeras digitais, há duas seleções de modo USB: computador e impressora (ou PTP). Para impressão compatível com PictBridge, a seleção USB da impressora (ou PTP) deve ser utilizada. Para obter mais informações, consulte a documentação que acompanha sua câmera.

---

## Copiando

Para fazer cópias, você pode utilizar o painel do operador da impressora ou o computador.



### Copiando documentos utilizando o painel do operador

1. Ligue a impressora.
2. Coloque papel. Para obter mais informações, consulte [Colocando papel](#).
3. Abra a tampa superior.
4. Coloque o documento a ser copiado voltado para baixo no vidro do scanner. Verifique se o canto superior esquerdo da parte frontal do documento está alinhado à seta na impressora.



5. Feche a tampa superior.
6. Acesse o menu para alterar as definições de cópia. Para obter mais informações, consulte [Menus do painel do operador](#).
7. No painel do operador, pressione o botão Iniciar . A cópia é efetuada na seleção de cópia especificada no momento (Colorida ou Preto e branco).

Copiando é exibido no visor.

 **NOTA:** Se você pressionar o botão Iniciar  sem especificar uma seleção de cópia, a cópia impressa será colorida por padrão.

## Copiando documentos utilizando o computador

1. Ligue o computador e a impressora e certifique-se de que estejam conectados.
2. Coloque papel. Para obter mais informações, consulte [Colocando papel](#).
3. Abra a tampa superior.
4. Coloque o documento a ser copiado voltado para baixo no vidro do scanner. Verifique se o canto superior esquerdo da parte frontal do documento está alinhado à seta na impressora.



5. Feche a tampa superior.
6. Clique em Iniciar→ Programas ou Todos os Programas→ Dell Printers→ Impressora AIO fotográfica 924 da Dell→ Programa da Multifuncional Dell.

O Programa da Multifuncional Dell é aberto.

7. Selecione o número de cópias (1–99) e a definição de cor no menu suspenso.
8. Clique em Ver mais definições de cópia para:
  - o Escolher uma qualidade de cópia.
  - o Selecionar o tamanho do papel em branco.
  - o Selecionar o tamanho do documento original.
  - o Clarear ou escurecer o documento.
9. Quando terminar de personalizar as definições, clique em Copiar agora.

## Copiando fotografias utilizando o computador

1. Ligue o computador e a impressora e certifique-se de que estejam conectados.
2. Coloque o papel fotográfico com o lado de impressão voltado para cima. Para obter mais informações, consulte [Diretrizes para mídia de impressão](#).
3. Abra a tampa superior.
4. Coloque a fotografia a ser copiada voltada para baixo no vidro do scanner. Verifique se o canto superior esquerdo da parte frontal da fotografia está alinhado à seta na impressora.



5. Feche a tampa superior.
6. Clique em Iniciar→ Programas ou Todos os Programas→ Dell Printers→ Impressora AIO fotográfica 924 da Dell→ Programa da Multifuncional Dell.

O Programa da Multifuncional Dell é aberto.

7. Clique em Visualizar agora.
8. Ajuste as linhas pontilhadas para colocá-las ao redor da parte da imagem que você deseja imprimir.
9. Na seção Cópia, selecione a quantidade e escolha uma opção de fotografia (Fotografia colorida ou Fotografia em preto e branco).
10. Para personalizar a fotografia, clique em Ver mais definições de cópia.
11. Quando terminar de personalizar as definições, clique em Copiar agora.

## Copiando fotografias sem um computador

1. Ligue a impressora.
2. Coloque o papel fotográfico com o lado de impressão voltado para cima. Para obter mais informações, consulte [Colocando papel](#).
3. Abra a tampa superior.
4. Coloque a fotografia a ser copiada voltada para baixo no vidro do scanner. Verifique se o canto superior esquerdo da parte frontal da fotografia está alinhado à seta na impressora.



5. Feche a tampa superior.
6. No submenu *Qualidade* selecione *Fotografia*. Para obter mais informações, consulte [Menus do painel do operador](#).
7. Pressione o botão *Iniciar* .

## Alterando as definições de cópia

1. Clique em *Iniciar* → *Programas* ou *Todos os Programas* → *Dell Printers* → *Impressora AIO fotográfica 924 da Dell* → *Programa da Multifuncional Dell*.

O Programa da Multifuncional Dell é aberto.

2. Selecione a cor e a quantidade de cópias.
3. Clique em *Ver mais definições de cópia para*:
  - o Escolher uma qualidade de cópia.
  - o Selecionar o tamanho do papel em branco.
  - o Selecionar o tamanho do documento original.
  - o Clarear ou escurecer o documento.
  - o Reduzir ou ampliar o documento.
4. Clique no botão *Avançado* para alterar opções, como o tamanho ou a qualidade do papel.
5. Para fazer qualquer alteração, clique nas seguintes guias.

Clique nesta guia:	Para:
Imprimir	<ul style="list-style-type: none"> <li>• Selecionar o tamanho e o tipo de papel.</li> <li>• Selecionar opções de impressão sem bordas.</li> <li>• Selecionar a qualidade de impressão.</li> </ul>
Digitalizar	<ul style="list-style-type: none"> <li>• Selecionar uma intensidade de cor e a resolução de digitalização.</li> <li>• Cortar automaticamente a imagem digitalizada.</li> </ul>
Aprimorar imagem	<ul style="list-style-type: none"> <li>• Ajustar a nitidez de imagens borradas.</li> <li>• Ajustar o brilho da imagem.</li> <li>• Ajustar a curva de correção de cores (gama) da imagem.</li> </ul>
Padrões de imagem	<ul style="list-style-type: none"> <li>• Suavizar a conversão de uma imagem cinza em um padrão de pontos pretos e brancos (pontilhado).</li> <li>• Remover padrões de imagem de revistas ou jornais (desreticular).</li> <li>• Reduzir o ruído de fundo em documentos coloridos.</li> </ul>

6. Ao terminar de personalizar as definições de cópia, clique em OK e, em seguida, clique em Copiar agora.

---

## Digitalizando

Você pode digitalizar com a sua impressora utilizando o painel do operador da impressora ou o computador.

1. Ligue o computador e a impressora e certifique-se de que estejam conectados.
2. Abra a tampa superior.
3. Coloque o documento a ser digitalizado voltado para baixo no vidro do scanner. Verifique se o canto superior esquerdo da parte frontal do documento está alinhado à seta na impressora.





4. Feche a tampa superior.
5. Abra o Programa da Multifuncional Dell clicando em Iniciar → Programas ou Todos os



Programas→ Impressoras Dell→ Impressora AIO fotográfica 924 da Dell→ Programa da Multifuncional Dell.

O Programa da Multifuncional Dell é aberto.

 **NOTA:** Você também pode abrir o Programa da Multifuncional Dell a partir do painel do operador na impressora. Quando a impressora estiver no modo **Digitalizar** pressione o botão **Iniciar** . O Programa da Multifuncional Dell é aberto no computador.

6. No menu suspenso **Enviar imagem digitalizada para:**, selecione o programa para onde enviará a sua digitalização. Por exemplo, escolha **Fax** para digitalizar uma imagem que deseja enviar por fax.

 **NOTA:** Se o programa que você deseja utilizar não estiver listado, selecione **Pesquisar mais...** no menu suspenso. Na tela seguinte, clique em **Adicionar** para localizar e adicionar o programa à lista.

7. Personalize suas definições de digitalização.

8. Clique em **Digitalizar agora** para concluir a digitalização.

## Digitalizando fotografias

1. Ligue o computador e a impressora e certifique-se de que estejam conectados.

2. Abra a tampa superior.



3. Coloque a fotografia a ser digitalizada voltada para baixo no vidro do scanner. Verifique se o canto superior esquerdo da parte frontal da fotografia está alinhado à seta na impressora.



4. Feche a tampa superior.

5. Abra o Programa da Multifuncional Dell clicando em **Iniciar**→ **Programas** ou **Todos os Programas**→ **Impressoras Dell**→ **Impressora AIO fotográfica 924 da Dell**→ **Programa da Multifuncional Dell**.

O Programa da Multifuncional Dell é aberto.

 **NOTA:** Você também pode abrir o Programa da Multifuncional Dell a partir do painel do operador na impressora. Quando a impressora estiver no modo **Digitalizar** pressione o botão **Iniciar** . O Programa da Multifuncional Dell é aberto no computador.

6. Clique em **Visualizar agora** para ver a imagem digitalizada.
7. Ajuste as linhas pontilhadas para colocá-las ao redor da parte da imagem que você deseja digitalizar.
8. No menu suspenso **Enviar imagem digitalizada para:**, selecione o programa a ser utilizado.

 **NOTA:** Se o programa que você deseja utilizar não estiver listado, selecione **Pesquisar mais...** no menu suspenso. Na tela seguinte, clique em **Adicionar** para localizar e adicionar o programa à lista.

9. Altere quaisquer definições.
10. Quando terminar de personalizar as imagens, clique em **Digitalizar agora**.

Quando o processamento do documento for concluído, o programa selecionado será aberto.



## Digitalizando várias páginas ou imagens

1. Ligue o computador e a impressora e certifique-se de que estejam conectados.
2. Abra a tampa superior.
3. Coloque o primeiro documento a ser digitalizado voltado para baixo no vidro do scanner. Verifique se o canto superior esquerdo da parte frontal da folha está alinhado à seta na impressora.



4. Feche a tampa superior.
5. Abra o Programa da Multifuncional Dell clicando em **Iniciar** → **Programas** ou **Todos os Programas** → **Impressoras Dell** → **Impressora AIO fotográfica 924 da Dell** → **Programa da Multifuncional Dell**.

O Programa da Multifuncional Dell é aberto.

 **NOTA:** Você também pode abrir o Programa da Multifuncional Dell a partir do painel do operador na impressora. Quando a impressora estiver no modo `Digitalizar` pressione o botão `Iniciar` . O Programa da Multifuncional Dell é aberto no computador.

6. No menu suspenso `Enviar imagem digitalizada para:`, selecione o programa para onde enviará a sua digitalização.

 **NOTA:** Se o programa que você deseja utilizar não estiver listado, selecione `Pesquisar mais...` no menu suspenso. Na tela seguinte, clique em `Adicionar` para localizar e adicionar o programa à lista.

7. Na seção `Digitalizar`, clique em `Ver mais definições de digitalização`.
8. Clique no botão `Avançado`.
9. Clique em `Exibir definições de digitalização avançadas` para alterar opções avançadas.
10. Na guia `Digitalizar`, clique na caixa `Digitalizar vários itens` antes da conclusão.
11. Clique em `OK`.
12. Quando terminar de personalizar as definições, clique em `Digitalizar agora`.

Após digitalizar a primeira página, um aviso será exibido solicitando a próxima página.



13. Coloque a próxima folha no vidro do scanner e clique em `Sim`. Repita essa etapa até terminar de digitalizar todas as páginas.
14. Ao terminar, clique em `Não`. O programa é aberto com as várias páginas digitalizadas.

## Digitalizando uma fotografia ou documento através da rede

Se a impressora estiver em rede, você pode digitalizar fotografias ou documentos e enviá-los para qualquer computador que esteja na rede.

1. Abra a tampa superior.
2. Coloque o documento a ser digitalizado voltado para baixo no vidro do scanner. Verifique se o canto superior esquerdo da parte frontal do documento está alinhado à seta na impressora.



3. Feche a tampa superior.
4. Pressione o botão de seta para cima  no painel do operador para alterar os modos da impressora. Quando o LED exibir Digitalizar pressione o botão Menu  para salvar a seleção.
5. No submenu, navegue pelos computadores disponíveis até localizar o computador para o qual você deseja enviar a fotografia ou o documento e, em seguida, pressione o botão Menu  para salvar a seleção.

A fotografia ou o documento é digitalizado e enviado ao computador especificado.

 **NOTA:** Se a sua impressora estiver conectada localmente, o submenu Digitalizar não será exibido; o computador host será selecionado automaticamente.

## Editando textos digitalizados com o uso do Reconhecimento óptico de caracteres (OCR)

O software de Reconhecimento óptico de caracteres (OCR) converte uma imagem digitalizada em um texto editável com um programa de processamento de texto.



 **NOTA:** Clientes japoneses e chineses: certifique-se de que possua o software OCR instalado em seu computador. Uma cópia do software OCR foi fornecida com a impressora e deve ter sido instalado ao mesmo tempo em que os drivers da impressora foram instalados.

1. Abra a tampa superior.
2. Coloque o documento a ser digitalizado voltado para baixo no vidro do scanner. Verifique se o canto superior esquerdo da parte frontal do documento está alinhado à seta na impressora.



3. Feche a tampa superior.
4. Abra o Programa da Multifuncional Dell clicando em Iniciar→ Programas ou Todos os Programas→ Impressoras Dell→ Impressora AIO fotográfica 924 da Dell→ Programa da Multifuncional Dell.

O Programa da Multifuncional Dell é aberto.

 **NOTA:** Você também pode abrir o Programa da Multifuncional Dell a partir do painel do operador na impressora. Quando a impressora estiver no modo *Digitalizar* pressione o botão *Iniciar* . O Programa da Multifuncional Dell é aberto no computador.

5. No menu suspenso *Enviar imagem digitalizada para:*, selecione um programa de processamento ou edição de texto.

 **NOTA:** Se o programa que você deseja utilizar não estiver listado, selecione *Pesquisar mais...* no menu suspenso. Na tela seguinte, clique em *Adicionar* para localizar e adicionar o programa à lista.

6. No menu suspenso *Como a digitalização será usada?*, selecione *Para editar texto (OCR e 300 DPI)*.
7. Clique em *Digitalizar agora*.

O texto digitalizado é exibido.

## Salvando uma imagem no computador.

1. Clique em Iniciar→ Programas ou Todos os Programas→ Dell Printers→ Impressora AIO fotográfica 924 da Dell→ Programa da Multifuncional Dell.

O Programa da Multifuncional Dell é aberto.

2. Na seção *Ferramentas de produtividade*, clique em *Salvar uma imagem no computador*.
3. Siga as instruções exibidas na tela.

# Enviando uma imagem ou um documento digitalizado por e-mail

Para enviar imagens digitalizadas ou documentos através de e-mail:

1. Abra a tampa superior.
2. Coloque o documento ou a fotografia voltado para baixo no vidro do scanner. Verifique se o canto superior esquerdo da parte frontal do item está alinhado à seta na impressora.



3. Feche a tampa superior.
4. Clique em Iniciar→ Programas ou Todos os Programas→ Dell Printers→ Impressora AIO fotográfica 924 da Dell→ Programa da Multifuncional Dell.  
  
O Programa da Multifuncional Dell é aberto.
5. Clique em Visualizar agora.
6. Na seção Ferramentas de produtividade, clique em Enviar uma imagem por e-mail a um amigo.
7. No menu O que está sendo digitalizado?, faça uma seleção.
8. Siga as instruções exibidas na tela para preparar a fotografia para envio por e-mail.
9. Clique em Avançar.
10. Abra o programa de e-mail, escreva uma observação a ser incluída na fotografia anexada e envie essa fotografia.

 **NOTA:** Se você tiver dúvidas quanto à anexação de documentos a um e-mail, consulte a Ajuda de seu programa de e-mail.

## Ampliando ou reduzindo imagens ou documentos

Se estiver utilizando a impressora *com* um computador, você pode ampliar ou reduzir o documento entre 25-400 por cento utilizando o Programa da Multifuncional Dell.

Se estiver utilizando a impressora *sem* um computador, você pode ampliar ou reduzir o documento em 25, 50, 100, 150 ou 200 por cento ou utilizar a opção Ajustar à através do painel do operador.

1. Coloque papel. Para obter mais informações, consulte [Colocando papel](#).
2. Abra a tampa superior.
3. Coloque o documento ou a fotografia voltado para baixo no vidro do scanner. Verifique se o canto superior esquerdo da parte frontal do item está alinhado à seta na impressora.



4. Feche a tampa superior.
5. Clique em Iniciar→ Programas ou Todos os Programas→ Dell Printers→ Impressora AIO fotográfica 924 da Dell→ Programa da Multifuncional Dell.

O Programa da Multifuncional Dell é aberto.

6. Clique em Visualizar agora.
7. Na seção Ferramentas de produtividade, selecione Ampliar ou reduzir uma imagem.
8. Siga as instruções exibidas na tela para selecionar o tamanho da nova imagem.
9. Quando terminar de personalizar as imagens, clique em Digitalizar agora.

---

## Enviando fax

Para enviar um fax utilizando a impressora, é preciso que ela esteja conectada a um computador equipado

com um modem e com o Microsoft Fax instalado. Antes de executar qualquer ação, verifique se o Microsoft Fax está instalado em seu computador:

Clique em Iniciar→Programas ou Todos os Programas→Acessórios→Comunicações.

Para o Windows XP:

- Se Fax for exibido na lista, você possui o Microsoft Fax em seu computador. Continue em [Configurando o Console de Fax da Microsoft \(Windows XP\)](#) ou [Gerenciamento de Serviço de Fax \(Windows 2000\)](#).
- Se Fax não for exibido na lista, continue em [Instalando o Console de Fax da Microsoft no Windows XP](#).

Para o Windows 2000, o Gerenciamento de Serviço de Fax é instalado automaticamente.

## Instalando o Console de Fax da Microsoft no Windows XP

1. Clique em Iniciar→Configurações→Painel de Controle. Em Selecione uma Categoria, clique em Adicionar ou Remover Programas.

A caixa de diálogo Adicionar ou Remover Programas é exibida.

2. Clique em Adicionar ou Remover Componentes do Windows.
3. Na lista Componentes, clique para selecionar a caixa Serviços de Fax.
4. Clique em Avançar.
5. Clique em Concluir.
6. Na caixa de diálogo Adicionar ou Remover Programas, clique em Fechar.

## Configurando o Console de Fax da Microsoft (Windows XP) ou Gerenciamento de Serviço de Fax (Windows 2000)

Para configurar para fax:

1. Clique em Iniciar→ Programas ou Todos os Programas→ Acessórios→ Comunicações→ Fax→ Console de Fax (Windows XP) ou Gerenciamento de Serviço de Fax (Windows 2000).
2. Na tela Bem-vindo à Configuração do Fax, clique em Avançar.
3. Na tela Informações do Remetente, digite as informações a serem exibidas na página de rosto do fax e clique em Avançar.
4. Na tela Selecionar Dispositivo para Enviar ou Receber Fax, selecione o modem que está instalado em seu computador na lista Selecione o dispositivo de fax.



5. Para desativar o envio de faxes, desmarque a caixa de seleção Ativar Envio.
6. Clique no botão Resposta Manual ou Atender automaticamente após (número de chamadas definido pelo usuário).
7. Marque a caixa de seleção Ativar Recebimento para receber faxes.

 **NOTA:** Ao marcar a caixa de seleção Ativar Recebimento, você poderá receber faxes, mas talvez o modem do computador atenda a todas as chamadas telefônicas, deixando-o sem recados de voz.

8. Clique em Avançar.
9. Na tela Identificação do Assinante Transmissor (TSID), digite as informações de identificação (geralmente o seu número de fax, nome e nome da empresa) na caixa TSID. Essas informações serão exibidas na área de cabeçalho dos faxes enviados e identificarão o seu aparelho de fax para o destinatário.

 **NOTA:** A caixa TSID é obrigatória em algumas áreas.

10. Clique em Avançar.

 **NOTA:** As etapas 10-13 serão necessárias somente se você tiver ativado o aparelho para receber faxes na etapa 6.

11. Na tela Identificação do Assinante Chamado (CSID), digite o CSID (confirma que o fax está sendo enviado ao destinatário correto) desejado na caixa CSID.

12. Clique em Avançar.

13. Na tela Opções de roteamento, clique para marcar a caixa de seleção Imprimir em se você desejar que todo fax recebido seja impresso automaticamente. Ao marcar a caixa de seleção, selecione a Impressora AIO fotográfica 924 da Dell para imprimir os faxes recebidos.

 **NOTA:** A impressora precisa estar ligada e conectada ao computador para poder imprimir os faxes automaticamente.

14. Clique para marcar a caixa de seleção Armazenar uma cópia na pasta para criar uma cópia de arquivo de cada fax. Ao marcar essa caixa de seleção, você pode especificar o local de armazenagem da cópia de fax.

15. Clique em Avançar.

16. Confirme as definições de configuração na lista Sumário de Configuração e clique em Concluir.

Você agora está pronto para enviar e receber faxes.

## Enviando um documento impresso por fax

Para enviar um ou vários documentos impressos, utilize o Programa da Multifuncional Dell.

1. Ligue o computador e a impressora e certifique-se de que estejam conectados. Verifique se o modem do computador está conectado a uma linha telefônica analógica ativa. Se você possui um serviço de banda larga DSL na mesma linha telefônica que está utilizando o fax, você também precisa ter um filtro DSL instalado. Entre em contato com o seu provedor de serviços da Internet para obter informações.
2. Coloque o documento no vidro do scanner e verifique se o canto superior esquerdo da parte frontal do documento está alinhado à seta na impressora.
3. Clique em Iniciar→ Programas ou Todos os Programas→ Dell Printers→ Impressora AIO fotográfica 924 da Dell→ Programa da Multifuncional Dell.

O Programa da Multifuncional Dell é aberto.

4. No Programa da Multifuncional Dell você pode:
  - o Na seção Digitalizar ou Fax, enviar uma ou várias páginas de fax. Primeiro, personalize o trabalho de fax respondendo às perguntas que são exibidas na tela.

Para enviar uma única página de fax, clique em Enviar fax agora.

Para enviar várias páginas de fax, clique em Avançado→ Digitalizar vários itens antes da conclusão→ OK.
  - o Na seção Ferramentas de produtividade, clique em Enviar uma imagem por fax e siga as instruções exibidas na tela.

 **NOTA:** Uma das perguntas exibidas questiona se há mais de uma página. Se houver várias páginas em seu fax, você deve escolher Sim, avisar para cada página.

## Enviando documentos eletrônicos por fax

1. Com o documento aberto, clique em Arquivo→ Imprimir.
2. Na lista de impressoras, selecione Fax.
3. Clique em Imprimir e siga as instruções exibidas na tela.

## Recebendo fax utilizando o Console de Fax ou o Gerenciamento de Serviço de Fax

1. Verifique se uma linha telefônica ativa está conectada à tomada do telefone no modem do computador.
2. Clique em Iniciar→ Programas ou Todos os Programas→ Acessórios→ Comunicações→ Fax.
3. Clique em Console de Fax ou Gerenciamento de Serviço de Fax.

Se você marcou a caixa de seleção Ativar Recebimento ao configurar o Console de Fax ou o Gerenciamento de Serviço de Fax, você agora está pronto para receber um fax.

 **NOTA:** Ao marcar a caixa de seleção Ativar Recebimento, você poderá receber faxes, mas talvez o modem do computador atenda a todas as chamadas telefônicas, deixando-o sem recados de voz.

## Exibindo fax enviados e recebidos utilizando o Console de Fax ou o Gerenciamento de Serviço de Fax

 **NOTA:** Somente faxes enviados e recebidos pelo Console de Fax podem ser exibido por ele.

1. Clique em Iniciar→ Programas ou Todos os Programas→ Acessórios→ Comunicações→ Fax.
2. Clique em Console de Fax ou Gerenciamento de Serviço de Fax.

Exiba os faxes recebidos na Caixa de entrada; exibe os faxes enviados em Itens enviados.

## Exibindo o status de um fax utilizando o Console de Fax ou o Gerenciamento de Serviço de Fax

1. Clique em Iniciar→ Programas ou Todos os Programas→ Acessórios→ Comunicações→ Fax.
2. Clique em Console de Fax ou Gerenciamento de Serviço de Fax.
3. As seguintes pastas são exibidas:
  - o Entrada - faxes sendo recebidos no momento
  - o Caixa de Entrada - faxes que foram recebidos
  - o Caixa de Saída - faxes programados para serem enviados
  - o Itens Enviados - faxes enviados com êxito
4. Clique na pasta de sua escolha.
5. Clique no fax no painel direito para que possa visualizar o seu status e clique em Preferências ou Propriedades.
6. Clique na guia Geral e exiba a linha de status.
7. Clique em Fechar quando terminar.

## Alterando a configuração de fax

1. Clique em Iniciar→ Programas ou Todos os Programas→ Acessórios→ Comunicações→ Fax e, em seguida, clique em Console de Fax.
2. No Console de Fax, clique em Configurar Fax no menu Ferramentas para iniciar o assistente de configuração de fax.



# Aprendendo sobre o software

- [Utilizando o Programa da Multifuncional Dell](#)
- [Utilizando Preferências de impressão](#)
- [Utilizando o Dell Picture Studio](#)
- [Dell Ink Management System](#)
- [Removendo e reinstalando o software](#)

O software da impressora inclui:

- Programa da Multifuncional Dell - Permite executar várias operações de digitalização, cópia, envio de fax e impressão com imagens e documentos digitalizados recentemente e salvos anteriormente.
- Preferências de impressão - Permite ajustar as definições da impressora.
- Dell Picture Studio™ - Permite gerenciar, editar, exibir, imprimir e converter fotografias e outros tipos de imagens.
- Dell Ink Management System™ - Alerta você quanto ao nível baixo de tinta na impressora.

---

## Utilizando o Programa da Multifuncional Dell



O Programa da Multifuncional Dell permite:

- Digitalizar, copiar, enviar fax e usar as ferramentas de produtividade.
- Selecionar para onde enviar a imagem digitalizada.
- Selecionar a quantidade e a cor das cópias.

- Acessar informações sobre manutenção e solução de problemas.
- Visualizar imagens a serem impressas ou copiadas.
- Gerenciar fotografias (copiá-las em pastas, imprimi-las e executar cópias criativas).

Para acessar o Programa da Multifuncional Dell:

Clique em Iniciar→ Programas ou Todos os Programas→ Impressoras Dell Printers→ Impressora AIO fotográfica 924 da Dell→ Programa da Multifuncional Dell.

O Programa da Multifuncional Dell inclui quatro seções principais: Digitalizar ou enviar fax, Cópia, Ferramentas de produtividade e Visualizar.

Nesta seção:	É possível:
Digitalizar ou enviar fax	<ul style="list-style-type: none"> <li>• Selecionar o programa para onde enviar a imagem digitalizada.</li> <li>• Selecionar o tipo de imagem que está sendo digitalizada.</li> <li>• Selecionar como utilizará a digitalização.</li> <li>• Selecionar Enviar fax agora.</li> </ul> <p><b>NOTA:</b> Clique em Ver mais definições de digitalização para visualizar todas as definições.</p>
Cópia	<ul style="list-style-type: none"> <li>• Selecionar a quantidade e a cor das cópias.</li> <li>• Selecionar uma definição de qualidade para as cópias.</li> <li>• Ajustar o tamanho da área digitalizada.</li> <li>• Clarear ou escurecer as cópias (isso também pode ser feito através do painel do operador).</li> <li>• Ampliar ou reduzir as cópias.</li> </ul> <p><b>NOTA:</b> Clique em Ver mais definições de cópia para visualizar todas as definições.</p>
Ferramentas de produtividade	<ul style="list-style-type: none"> <li>• Ampliar ou reduzir uma imagem.</li> <li>• Repetir uma imagem várias vezes na mesma página.</li> <li>• Imprimir uma imagem como um cartaz de várias páginas.</li> <li>• Enviar fax usando o modem do computador.</li> <li>• Enviar uma imagem por e-mail.</li> <li>• Salvar uma imagem no computador.</li> <li>• Editar texto encontrado em um documento digitalizado (Reconhecimento óptico de caracteres).</li> <li>• Modificar uma imagem com um editor de fotografias.</li> </ul>
Visualizar	<ul style="list-style-type: none"> <li>• Selecionar uma parte da imagem de visualização a ser digitalizada.</li> <li>• Exibir uma imagem do item que será impresso ou copiado.</li> </ul>

Para obter mais informações sobre o Programa da Multifuncional Dell, clique em Ajuda no Programa da Multifuncional Dell.

---

## Utilizando Preferências de impressão

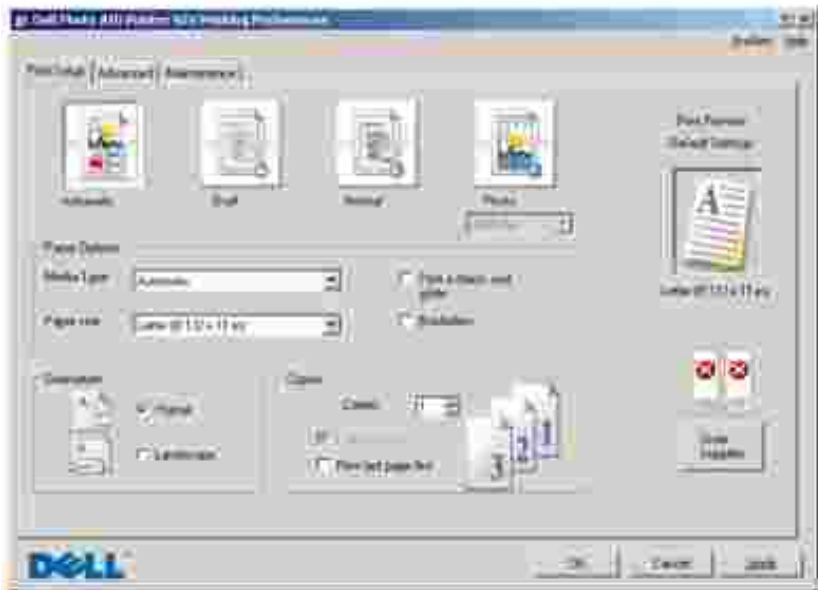

Preferências de impressão - Permite ajustar as diversas definições da impressora. É possível alterar as definições da impressora em Propriedades de impressão dependendo do tipo de projeto que você deseja criar.

Para acessar Preferências de impressão:

1. Com o documento aberto, clique em Arquivo→ I mprimir.

A caixa de diálogo I mprimir é aberta.

2. Na caixa de diálogo I mprimir, clique em Preferências, Propriedades, Opções ou Configurar (dependendo do programa ou do sistema operacional).

A caixa de diálogo Preferências de impressão é aberta.

Para acessar Preferências de impressão quando um documento não estiver aberto:

1. No Windows XP, clique em Iniciar→ Painel de Controle→ I mpressoras e Outros I tens de Hardware→ I mpressoras e Aparelhos de Faxes.

No Windows 2000, clique em Iniciar→ Configurações→ I mpressoras.

2. Clique com o botão direito do mouse no ícone da impressora e selecione Preferências de impressão.

 **NOTA:** As alterações feitas nas definições da impressora a partir da pasta I mpressoras tornam-se as definições padrão para a maioria dos programas.

## Guia Preferências de impressão

Preferências de impressão inclui três guias principais.

Guia	Opções
Configurar impressão	Qualidade/Velocidade - Selecione Automático, Rascunho, Normal ou Fotografia, dependendo da qualidade de saída desejada. Rascunho é a opção mais rápida, mas não deve ser selecionada se você tiver um cartucho fotográfico instalado.
	Tipo de mídia - Permite definir o tipo de papel manualmente ou que o sensor da impressora detecte-o automaticamente.
	Tamanho do papel - Selecione o tamanho e tipo do papel.
	Imprimir imagens coloridas em preto e branco - Imprima imagens coloridas em preto e branco para economizar a tinta do cartucho colorido.  <b>NOTA:</b> Você não pode selecionar essa definição, se já selecionou Usar cartucho colorido para todas as impressões em preto e branco.
	Orientação - Selecione como o documento será disposto na página impressa. Você pode imprimir na orientação Retrato ou Paisagem.
	Várias cópias - Personalize o modo como a impressora fará várias cópias de um único trabalho de impressão: Agrupado, Normal ou Imprimir última página primeiro.
Avançado	Frente e verso - Selecione Frente e verso para imprimir nos dois lados da página.
	Layout - Selecione Normal, Banner, Espelhado, Número de págs./folha, Cartaz ,Brochura ou Sem bordas.
	Nitidez automática da imagem - Selecione automaticamente o melhor nível de nitidez da imagem com base no seu conteúdo.
	Mais opções - Permite especificar as definições Modo de aparência e Concluir impressão.
Manutenção	Instalar cartuchos de impressão
	Limpar cartuchos de impressão
	Alinhar cartuchos de impressão
	Imprimir uma página de teste
	Suporte de rede
	Remover resíduos de cartão postal japonês

## Utilizando o Dell Picture Studio

No Dell Picture Studio, você pode descobrir mais sobre a fotografia digital e aprender a organizar, criar ou imprimir fotografias. Existem três componentes no Dell Picture Studio:

- Paint Shop Photo Album 5

Clique em Iniciar→ Programas ou Todos os Programas→ Dell Picture Studio 3→ Paint Shop



Photo Album 5→ Paint Shop Photo Album 5.

- Paint Shop Pro Studio

Clique em Iniciar→ Programas ou Todos os Programas→ Dell Picture Studio 3→ Paint Shop Pro Studio→ Jasc Paint Shop Pro Studio.

- Dell.Shutterstock.com - Online Print Service

Clique em Iniciar→ Programas ou Todos os Programas→ Dell Picture Studio 3→ Dell.Shutterstock.com - Online Print Service.

 **NOTA:** Dependendo de seu sistema operacional, alguns desses programas ou todos eles podem não estar disponíveis para você.

---

## Dell Ink Management System

Toda vez que você imprime um trabalho, uma tela de progresso de impressão é exibida mostrando o progresso do trabalho, assim como a quantidade restante de tinta e o número aproximado de páginas restantes no cartucho. O contador de página fica oculto durante as 50 primeiras páginas de uso de cartucho, até que os hábitos de impressão sejam aprendidos e uma contagem mais exata possa ser fornecida. O número de páginas restantes é alterado como o resultado do tipo de trabalhos de impressão que a impressora conclui.

Quando os níveis dos cartuchos de tinta estão baixos, um aviso de Pouca tinta é exibido na tela quando você tenta imprimir. Esse aviso é exibido toda vez que você for imprimir até que um novo cartucho seja instalado. Para obter mais informações sobre a substituição de cartuchos, consulte [Substituindo cartuchos de tinta](#).

Quando um ou os dois cartuchos de tinta estiverem vazios, a janela Tanque de reserva será exibida na tela toda vez que você tentar imprimir. Você poderá prosseguir com a impressão, mas o trabalho poderá não corresponder às suas expectativas.

Se o cartucho de tinta preta estiver sem tinta, você poderá escolher imprimir em preto a partir do cartucho de tinta colorida (Processar em preto) selecionando Concluir impressão antes de clicar no botão Continuar a impressão. Se você selecionar Concluir impressão e clicar em Continuar a impressão, a opção Processar em preto será utilizada em todas as impressões em preto até que o cartucho de tinta preta seja substituído, ou a opção será cancelada em Mais opções, localizada na guia Avançado de Preferências de impressão. A caixa de diálogo Tanque de reserva não será exibida novamente até que o cartucho que contém pouca tinta seja substituído. A caixa de seleção Concluir impressão é automaticamente redefinida quando um cartucho novo ou diferente é instalado.



## Removendo e reinstalando o software

Se a impressora não estiver funcionando adequadamente ou mensagens de erro de comunicação forem exibidas durante sua utilização, você poderá remover e reinstalar o software da impressora.

1. Clique em Iniciar→ Programas ou Todos os Programas→ Impressoras Dell→ Impressora AIO fotográfica 924 da Dell→ Desinstalar a Impressora AIO fotográfica 924 da Dell.
2. Siga as instruções na tela.
3. Reinicie o computador.
4. Insira o CD *Drivers e utilitários* e, em seguida, siga as instruções exibidas na tela.

Se a tela de instalação não for exibida:

- a. No *Windows XP*, clique em Iniciar→ Meu Computador.

No *Windows 2000*, clique duas vezes em Meu Computador a partir da área de trabalho.

- b. Clique duas vezes no ícone da unidade de CD-ROM. Se necessário, clique duas vezes em setup.exe.
- c. Quando a tela de instalação do software da impressora for exibida, clique em Instalação pessoal ou Instalação em rede.
- d. Siga as instruções exibidas na tela para concluir a instalação.

# Manutenção do cartucho de tinta

- [Substituindo cartuchos de tinta](#)
  - [Alinhando cartuchos de tinta](#)
  - [Limpendo os orifícios dos cartuchos de tinta](#)
- 

## Substituindo cartuchos de tinta

 **ATENÇÃO:** Antes de executar qualquer procedimento relacionado nesta seção, leia e siga as informações de segurança contidas no *Manual do proprietário*.

Os cartuchos de tinta Dell só podem ser adquiridos através da Dell. Você pode encomendar mais tinta online em [www.dell.com/supplies](http://www.dell.com/supplies) ou por telefone. Para encomendar pelo telefone, consulte "Encomendendo suprimentos" no *Manual do proprietário*.

A Dell recomenda cartuchos de tinta Dell para a sua impressora. A Dell não fornece cobertura de garantia para problemas causados pelo uso de acessórios, peças ou componentes que não foram fornecidos pela Dell.

1. Ligue a impressora.
2. Levante a unidade da impressora e posicione o suporte do scanner entre as abas para mantê-lo aberto.

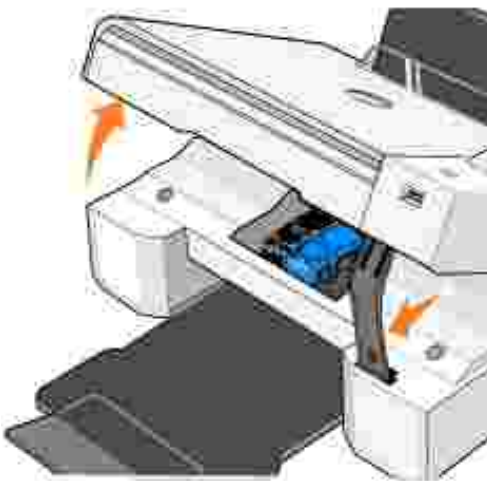

O suporte dos cartuchos de tinta é deslocado e pára na posição de carregamento, a não ser que a impressora esteja ocupada.

3. Pressione a alavanca do cartucho de tinta para baixo de forma a levantar cada tampa de cartucho.

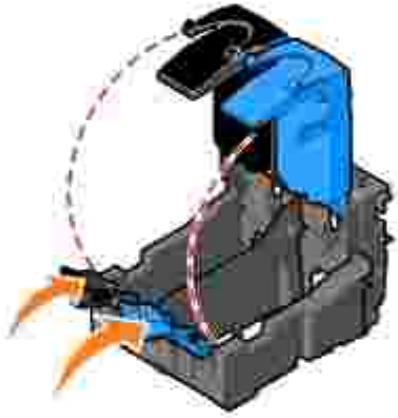

4. Remova os cartuchos antigos.



5. Armazene os cartuchos em uma embalagem a vácuo, como a unidade de armazenamento que você recebeu com o cartucho fotográfico, ou descarte-os adequadamente.
6. Se você estiver instalando novos cartuchos de tinta, remova o adesivo e a fita transparente da parte traseira e inferior dos cartuchos.

 **NOTA:** A ilustração abaixo mostra um cartucho de tinta preta e um cartucho de tinta colorida (utilizados para a impressão normal). Para imprimir fotografias, utilize um cartucho de tinta fotográfica e um cartucho de tinta colorida.

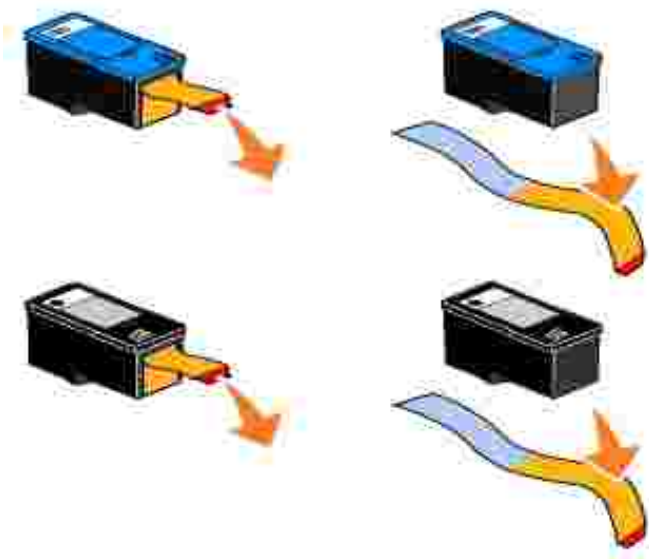

7. Insira os novos cartuchos de tinta. Verifique se o cartucho de tinta preta ou o cartucho de tinta fotográfica está seguro no suporte esquerdo e se o cartucho de tinta colorida está seguro no suporte direito.

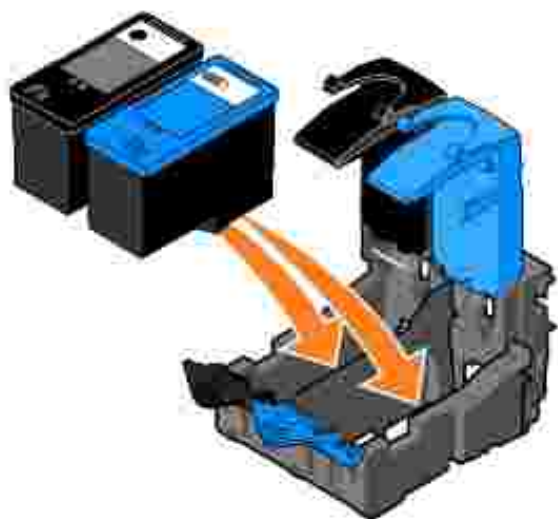

8. *Encaixe* cada uma das tampas até fechá-las completamente.

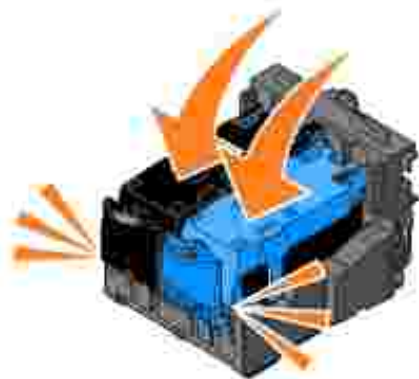

9. Levante a unidade da impressora e segure o suporte para cima enquanto abaixa a unidade da impressora até fechá-la completamente.

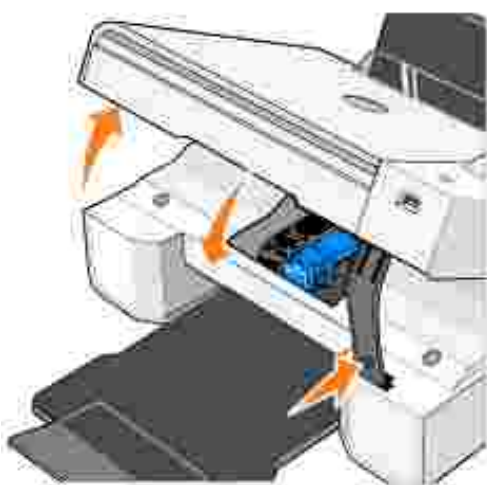

---

## Alinhando cartuchos de tinta

Sua impressora automaticamente solicita o alinhamento de cartuchos de tinta quando eles são instalados ou substituídos. Para verificar se os cartuchos de tinta estão alinhados, você pode imprimir uma página de alinhamento. Após fechar a unidade da impressora, pressione o botão Menu . A página de alinhamento começa a ser impressa. Durante a impressão, o visor do painel do operador exibe a mensagem **Imprimindo página de alinhamento**. Ao concluir, a seguinte mensagem é exibida: **Alinhamento automático concluído**. Os cartuchos de tinta já estão alinhados para uma qualidade de impressão ideal.

Talvez também seja preciso alinhar os cartuchos de tinta quando os caracteres são formados incorretamente ou não estão alinhados à margem esquerda, ou quando as linhas retas verticais estão irregulares.

Para alinhar os cartuchos de tinta:

1. Coloque papel comum. Para obter mais informações, consulte [Colocando papel](#).

2. No *Windows XP*, clique em Iniciar→ Painel de Controle→ Impressoras e Outros Itens de Hardware→ Impressoras e Aparelhos de Faxes.

No *Windows 2000*, clique em Iniciar→ Configurações→ Impressoras.

3. Clique com o botão direito do mouse no ícone da Impressora multifuncional 924 da Dell.
4. Clique em Preferências de impressão.

A caixa de diálogo Preferências de impressão é aberta.

5. Clique na guia Manutenção.
6. Clique em Alinhar cartuchos de impressão.
7. Clique em Imprimir.

Os cartuchos de tinta são alinhados quando a página é impressa.

---

## Limpendo os orifícios dos cartuchos de tinta

Talvez seja necessário limpar os orifícios quando:

- Linhas brancas aparecem em gráficos ou áreas totalmente pretas.
- A impressão estiver muito escura ou borrada..
- As cores estão apagadas, não são impressas ou são impressas parcialmente.
- Linhas verticais estão irregulares ou as bordas estão imperfeitas..

Para limpar os orifícios dos cartuchos de tinta:

1. Coloque papel comum. Para obter mais informações, consulte [Colocando papel](#).
2. No *Windows XP*, clique em Iniciar→ Painel de Controle→ Impressoras e Outros Itens de Hardware→ Impressoras e Aparelhos de Faxes.

No *Windows 2000*, clique em Iniciar→ Configurações→ Impressoras.

3. Clique com o botão direito do mouse no ícone da Impressora multifuncional 924 da Dell.
4. Clique em Preferências de impressão.

A caixa de diálogo Preferências de impressão é aberta.

5. Clique na guia Manutenção.

6. Clique em Limpar cartuchos de impressão.
7. Se a qualidade de impressão não tiver melhorado, clique em Imprimir novamente.
8. Imprima o documento novamente para verificar se a qualidade de impressão melhorou.
9. Se você não estiver satisfeito com a qualidade de impressão, limpe os orifícios do cartucho de tinta e imprima o documento novamente.



# Solucionando problemas

- [Problemas de configuração](#)
- [Problemas gerais](#)
- [Luzes e mensagens de erro](#)
- [Aprimorando a qualidade de impressão](#)

Siga as dicas a seguir quando estiver solucionando problemas da impressora:

- Se a impressora não estiver funcionando, verifique se ela está conectada adequadamente.
- Se uma mensagem de erro for exibida no visor do painel do operador, anote a mensagem exata.

---

## Problemas de configuração

### Problemas de computador

Verifique se a sua impressora é compatível com o seu computador.

A Impressora multifuncional fotográfica 924 da Dell suporta o Windows 2000, o Windows XP e o Windows XP Professional x64 Edition.

Verifique se você ligou o computador e a impressora.

Verifique o cabo USB.

- Verifique se o cabo USB está firmemente conectado ao computador e à impressora.
- Desligue o computador, reconecte o cabo USB conforme exibido no diagrama de configuração da impressora e, em seguida, reinicialize o computador.

Se a tela de instalação do software não for exibida automaticamente, instale o software manualmente.

1. Insira o CD *Drivers e utilitários*.
2. Clique em Instalar.

Determine se o software da impressora está instalado.

Clique em Iniciar → Programas ou Todos os Programas → Impressoras Dell → Impressora multifuncional fotográfica 924 da Dell. Se a Impressora multifuncional fotográfica 924 da Dell não for exibida na lista de programas, o software da impressora não está instalado. Instale o software da impressora Para obter mais informações, consulte [Removendo e reinstalando o software](#).

Defina a sua impressora como padrão.

1. No *Windows XP*, clique em Iniciar → Painel de Controle → Impressoras e Outros Itens de Hardware → Impressoras e Aparelhos de Faxes.

No *Windows 2000*, clique em Iniciar → Configurações → Impressoras.

2. Clique com o botão direito do mouse na Impressora multifuncional 924 da Dell e selecione Definir como padrão.

Corrija problemas de comunicação entre o Programa da Multifuncional Dell e o computador.

- Remova o cabo USB da impressora e do computador. Reconecte o cabo USB à impressora e ao computador.
- Desligue a impressora. Desconecte o cabo de alimentação da impressora da tomada elétrica. Reconecte o cabo de alimentação da impressora à tomada elétrica e ligue a impressora.
- Reinicie o computador.

## Problemas da impressora

Verifique se o cabo de alimentação da impressora está conectado firmemente à impressora e à tomada elétrica.

Determine se a impressora foi interrompida ou pausada.

1. No *Windows XP*, clique em Iniciar → Painel de Controle → Impressoras e Outros I tens de Hardware → Impressoras e Aparelhos de Faxes.  
  
No *Windows 2000*, clique em Iniciar → Configurações → Impressoras.
2. Clique duas vezes em Impressora multifuncional 924 da Dell e clique em Impressora.
3. Verifique se a opção Pausar impressão não está selecionada. Se uma marca de seleção estiver próximo à opção Pausar impressão, clique em Pausar impressão para cancelá-la.

Verifique se há luzes piscando na impressora.

Para obter mais informações, consulte [Luzes e mensagens de erro](#).

Verifique se você instalou os cartuchos de tinta corretamente e se removeu o adesivo e a fita de cada cartucho.

Verifique se o papel foi colocado corretamente.

Para obter mais informações, consulte [Colocando papel](#).

Verifique se uma câmera compatível com PictBridge não está conectada à impressora.

Para obter mais informações, consulte [Imprimindo fotografias de uma câmera compatível com PictBridge](#).

Verifique se a impressora está exibindo o idioma correto.

Para obter mais informações, consulte [Reconfigurando o idioma da impressora](#).

Se você estiver utilizando um adaptador de impressora sem fio, verifique se possui as atualizações de firmware mais recentes.

Para obter as atualizações e informações mais recentes, visite [www.support.dell.com](http://www.support.dell.com).

# Problemas gerais

## Problemas de fax

Verifique se você ligou a impressora e o computador e se o cabo USB está conectado adequadamente.

Verifique se o computador está conectado a uma linha telefônica analógica ativa.

É necessária uma conexão telefônica ao fax modem no computador para que o recurso de fax funcione.

Ao utilizar um modem externo, certifique-se de que ele esteja ligado e conectado corretamente ao computador.

## Problemas de papel

Verifique se o papel foi colocado corretamente.

Para obter mais informações, consulte [Colocando papel](#).

Utilize somente papel recomendado para a sua impressora.

Para obter mais informações, consulte [Diretrizes para mídia de impressão](#).

Utilize uma pequena quantidade de papel ao imprimir várias páginas.

Para obter mais informações, consulte [Diretrizes para mídia de impressão](#).

Verifique se o papel não está enrugado, rasgado ou danificado.

Verifique se o papel está centrado no suporte de papel e se as guias de papel estão apoiadas nas margens esquerda e direita do papel.

Verifique se existem atolamentos de papel.

*Utilizando a impressora e o computador*

Siga as instruções exibidas na tela para eliminar o atolamento de papel.

*Utilizando somente a impressora*

Se o atolamento de papel estiver localizado no suporte de papel:

1. Desligue a impressora.
2. Segure o papel firmemente e retire-o com cuidado da impressora.
3. Ligue a impressora e imprima o documento novamente.

Se o atolamento de papel não estiver visível:

1. Desligue a impressora.
2. Levante a unidade da impressora e posicione o suporte do scanner entre as abas para mantê-lo aberto.
3. Retire o papel com cuidado da impressora.
4. Feche a impressora (unidade do scanner), ligue a impressora e imprima o documento novamente.

## Luzes e mensagens de erro

As seguintes mensagens de erro podem ser encontradas na tela de seu computador ou no visor do painel do operador.

Código de erro:	Mensagem de erro:	O que indica:	Solução:
	O botão Liga/Desliga está piscando	A impressora possui um atolamento de papel ou está sem papel.	Se houver um atolamento de papel, consulte <a href="#">"Problemas de papel" na página 61</a> . Se não houver papel na impressora, consulte "Colocando papel" na página 20.
	Pouca tinta	O cartucho de tinta está com pouca tinta. O alerta Pouca tinta é exibido quando os cartuchos de tinta estão com aproximadamente 25%, 15% e 5% da capacidade total.	Substitua o cartucho de tinta. Para obter mais informações, consulte "Substituindo cartuchos de tinta" na página 51.
	Tanque de reserva	A contagem de ponto de tinta disponível no cartucho de impressão é zero.	Encomende um novo cartucho de tinta da Dell em <a href="http://www.dell.com/supplies">www.dell.com/supplies</a> e substitua o cartucho de tinta antigo.
1100	Atolamento de papel	Há um atolamento de papel na impressora.	Limpe o atolamento de papel. Para obter mais informações, consulte <a href="#">Problemas de papel</a> .
1101	Sem papel	A impressora está sem papel.	Coloque mais papel na impressora. Para obter mais informações, consulte <a href="#">Colocando papel</a> .
1102	Cabeçote de impressão incorreto	O cartucho de tinta não é válido.	Substitua o cartucho de tinta. Para obter mais informações, consulte <a href="#">Substituindo cartuchos de tinta</a> .
1103	Cabeçote de impressão ausente	Um cartucho de tinta não foi instalado.	Instale um cartucho de tinta no suporte vazio. Para obter mais informações, consulte <a href="#">Substituindo cartuchos de tinta</a> .
1104	Ordem do cabeçote de impressão	Os cartuchos de tinta foram instalados no suporte errado.	Troque os cartuchos de tinta de local. Para obter mais informações, consulte <a href="#">Substituindo cartuchos de tinta</a> .
1200	Suporte de impressão travado	O suporte dos cartuchos de tinta travou.	Desconecte a fonte de alimentação da impressora, verifique se existem atolamentos de papel e reconecte a fonte de alimentação.
1201	Impressão incompleta	Erro de dados ou dados incompletos.	Pressione o botão Liga/Desliga  para redefinir.

1203	Curto-circuito no cabeçote	Curto-circuito detectado no cabeçote de impressão.	Desconecte e reconecte o cabo da fonte de alimentação da impressora. Reinstale os cartuchos de tinta. Para obter mais informações, consulte <a href="#">Substituindo cartuchos de tinta</a> .
1204	Programação do cabeçalho de impressão	Não foi possível programar o ID do cabeçalho de impressão.	Reinstale os cartuchos de tinta. Para obter mais informações, consulte <a href="#">Substituindo cartuchos de tinta</a> .
1205	Erro de TSR monocromático	Problema no circuito TSR monocromático.	Reinstale o cartuchos de tinta preta. Para obter mais informações, consulte <a href="#">Substituindo cartuchos de tinta</a> .
1206	Erro de TSR colorido	Problema no circuito TSR colorido.	Reinstale o cartucho de tinta colorida. Para obter mais informações, consulte <a href="#">Substituindo cartuchos de tinta</a> .
1208	Posição inicial incorreta	A impressora não consegue localizar a posição inicial do cartucho.	Limpe o atolamento no suporte e pressione o botão Iniciar  .
2100	Desbloquear o scanner	O suporte de digitalização travou.	Desligue a impressora, aguarde alguns segundos e ligue-a novamente.

## Aprimorando a qualidade de impressão

Se não estiver satisfeito com a qualidade de impressão de seus documentos, existem diversas formas de aprimorá-la.

- Usar o papel adequado. Por exemplo, utilize papel fotográfico Premium da Dell se estiver imprimindo fotografias com um cartucho de tinta fotográfica.
- Utilizar um papel com gramatura maior, mais branco ou especial. Utilize o papel fotográfico Premium da Dell se estiver imprimindo fotografias.
- Selecionar uma qualidade de impressão mais alta.

Para selecionar uma qualidade mais alta de impressão:

1. Com o documento aberto, clique em Arquivo → Imprimir.

A caixa de diálogo Imprimir é aberta.

2. Clique em Preferências, Propriedades ou Opções (dependendo do programa ou do sistema operacional).

A caixa de diálogo Preferências de impressão é aberta.

3. Na guia Configurar impressão, selecione uma definição de qualidade superior.
4. Imprima o documento novamente.

5. Se a qualidade de impressão não tiver sido aprimorada, tente alinhar ou limpar os cartuchos de tinta. Para obter mais informações sobre alinhamento, consulte [Alinhando cartuchos de tinta](#). Para obter mais informações sobre a limpeza de cartuchos de tinta, consulte [Limpando os orifícios dos cartuchos de tinta](#).

Para obter soluções adicionais, acesse [support.dell.com](http://support.dell.com).

# Especificações da impressora

- [Visão geral](#)
  - [Especificações ambientais](#)
  - [Requisitos e consumo de energia](#)
  - [Recursos do modo Fax](#)
  - [Recursos do modo Imprimir e Digitalizar](#)
  - [Suporte ao sistema operacional](#)
  - [Requisitos e especificações do sistema](#)
  - [Cabos](#)
- 

## Visão geral

Memória	16MB SDRAM*
Conectividade	USB 2.0 (velocidade total)
Ciclo de trabalho (máximo)	3.000 páginas/mês
Vida útil da impressora	18.000 páginas
* A memória da impressora não pode ser atualizada.	

---

## Especificações ambientais

### Temperatura/Umididade relativa

Condição	Temperatura	Umidade relativa (sem condensação)
Operação	15° a 32° C (60° a 90° F)	40 a 80%
Armazenamento	1° a 60° C (34° a 140° F)	5 a 80%
Transporte	-40° a -60° C (-40° a -140° F)	5 a 100%

---

## Requisitos e consumo de energia

Entrada CA nominal	100–240 VAC
Frequência nominal	50/60 Hz
Entrada CA mínima	100 VAC
Entrada CA máxima	240 VAC
Corrente de entrada máxima	1.0 A
Consumo de energia médio	
Modo Espera	15 W
Modo Operacional	35 W

## Recursos do modo Fax

Quando você digitaliza para enviar por fax, o documento é digitalizado a 100 dpi (pontos por polegada). Você pode enviar por fax documentos coloridos e em preto e branco.

Para que o envio e o recebimento de mensagens de fax funcionem corretamente:

- A impressora deve estar anexada a um computador que esteja conectado a uma linha de telefone ativa..
- A impressora deve estar conectada a um computador através de um cabo USB.

 **NOTA:** Você não pode enviar fax com uma linha DSL (Digital Subscriber Line), uma linha ISDN (Integrated Services Digital Network) ou um modem a cabo.

## Recursos do modo Imprimir e Digitalizar

A Impressora AIO fotográfica 924 da Dell pode digitalizar com uma resolução de 50 até 19.200 dpi. Embora a sua impressora possua esse recurso, a Dell recomenda a utilização de resoluções predefinidas.

### Preto e branco

Qualidade	Resolução de impressão	Resolução de digitalização
Rascunho	300 x 600 dpi	150 x 150 ppi
Normal	600 x 600 dpi	300 x 300 ppi
Fotografia	1200 x 1200 dpi	600 x 600 ppi

### Cor



Qualidade	Resolução de impressão	Resolução de digitalização
Rascunho	300 x 600 dpi	150 x 150 ppi
Normal	600 x 600 dpi	200 x 200 ppi
Fotografia	1200 x 1200 dpi	300 x 300 ppi

## Suporte ao sistema operacional

A Impressora AIO fotográfica 924 da Dell suporta:

Windows 2000

Windows XP

Windows XP Professional x64 Edition

## Requisitos e especificações do sistema

O sistema operacional deve atender aos requisitos mínimos de sistema.

Sistema operacional	Processador	RAM (MB)	Unidade de disco rígido (MB)
Windows 2000	Pentium 233	128	286
Windows XP	Pentium 300	128	500
Windows XP Professional x64 Edition	AMD Athlon 64, AMD Opteron, Intel Xeon com suporte Intel EM64T ou Intel Pentium 4 com suporte Intel EM64T	256	500

## Cabos

A Impressora AIO fotográfica 924 da Dell utiliza cabo USB (vendido separadamente).



# Avisos regulamentares

 [Em conformidade com a ENERGY STAR®](#)

A Interferência eletromagnética (EMI) corresponde a qualquer sinal ou emissão, irradiado em espaço livre ou conduzido por energia ou condutores de sinais, que coloca em perigo o funcionamento de uma navegação de rádio ou outro serviço de segurança; ou degrada, obstrui ou interrompe repetitivamente um serviço de comunicação de rádio licenciado. Os serviços de comunicação de rádio incluem, mas não se limitam à transmissão comercial AM/FM, televisão, serviços de celulares, radares, controle de tráfego aéreo, pager e serviços de comunicação pessoais. Esses serviços licenciados junto com radiadores não-intencionais como dispositivos digitais contribuem para o ambiente eletromagnético.

Compatibilidade eletromagnética (EMC) significa a capacidade de itens de equipamentos eletrônicos funcionarem adequadamente juntos em um ambiente eletrônico. Embora esse dispositivo tenha sido projetado e determinado para estar em conformidade com os limites das agências reguladoras, não há garantia de que interferência não irá ocorrer em uma instalação em particular. Se este equipamento causar interferência em serviços de comunicação de rádio, o que pode ser determinado ligando e desligando o equipamento, recomendamos que o usuário tente corrigir essa interferência adotando uma das medidas abaixo:

- Oriente novamente a antena de recepção.
- Posicione novamente o dispositivo contra o receptor.
- Distancie o dispositivo do receptor.
- Conecte o dispositivo a uma outra tomada para que o dispositivo e o receptor fiquem em caminhos de circuitos diferentes.

Se for necessário, consulte um representante de Suporte técnico da Dell ou um técnico experiente em rádio/televisão para obter sugestões adicionais.

Os dispositivos da Dell™ foram projetados, testados e classificados para os ambientes eletromagnéticos aos quais estão destinados. Essas classificações de ambiente eletromagnético geralmente referem-se às seguintes definições harmonizadas:

- Classe A é geralmente para ambientes industriais e comerciais.
- Classe B é geralmente para ambientes domésticos.

O equipamento de tecnologia da informação (ETI), incluindo dispositivos, placas de expansão, dispositivos de entrada/saída (E/S), monitores, entre outros, que estão integrados ou conectados ao computador devem corresponder à classificação de ambiente eletromagnético do computador.

**Aviso sobre cabos de sinal blindados:** Utilize somente cabos blindados ao conectar dispositivos a qualquer dispositivo da Dell a fim de reduzir a possibilidade de interferência com serviços de comunicação de rádio. Ao utilizar cabos blindados, você está garantindo a classificação EMC apropriada para o ambiente pretendido. Para as impressoras paralelas, existe um cabo disponível da Dell. Se preferir, você pode encomendar o cabo da Dell em nosso site na Internet

em [accessories.us.dell.com/sna/category.asp?category\\_id=4117](https://accessories.us.dell.com/sna/category.asp?category_id=4117).

A maioria dos dispositivos da Dell é classificada para os ambientes Classe B. No entanto, a inclusão de determinadas opções pode alterar a classificação de algumas configurações para Classe A. Para determinar a classificação eletromagnética de seu dispositivos, consulte as seções a seguir específicas para cada agência reguladora. Cada seção fornece EMC/EMI específicos para cada país ou informações de segurança de produto.

---

## Em conformidade com a ENERGY STAR®

Todo produto da Dell que apresenta o emblema ENERGY STAR® em seu corpo ou em uma tela de inicialização está certificado a estar em acordo com os requisitos da Environmental Protection Agency (EPA) ENERGY STAR®, conforme configurado quando enviado pela Dell. Você também pode ajudar a reduzir a utilização de eletricidade e os seus efeitos colaterais desligando o seu produto quando ele não for ser utilizado por um período mais longo, particularmente durante a noite ou nos finais de semana.

# Apêndice

- [Política de suporte técnico da Dell](#)
  - [Entrando em contato com a Dell](#)
  - [Garantia e política de devolução](#)
- 

## Política de suporte técnico da Dell

O Suporte técnico provido por um técnico requer a cooperação e a participação do cliente no processo de solução de problemas. Esse suporte fornece a restauração do sistema operacional e a restauração de configurações padrão originais de drivers de hardware e software aplicativos, de acordo com as configurações de fábrica da Dell, assim como a verificação da funcionalidade apropriada da impressora e todo o hardware da Dell instalados. Além desse Suporte técnico realizado por um técnico, a Dell também oferece Suporte técnico on-line em Suporte ao cliente Dell. Opções de suporte técnico adicionais podem estar disponíveis para a compra.

A Dell fornece Suporte técnico limitado para a impressora e para qualquer periférico e software da Dell que esteja instalado. O Suporte para periféricos e software de terceiros é fornecido por seus fabricantes originais, incluindo aqueles que foram comprados e/ou instalados através de Software & Peripherals (DellWare), ReadyWare e Custom Factory Integration (CFI/DellPlus).

---

## Entrando em contato com a Dell

Você pode acessar o Suporte da Dell em [support.dell.com](http://support.dell.com). Selecione a sua região na página WELCOME TO DELL SUPPORT (Bem-vindo ao Suporte da Dell) e preencha os detalhes pedidos para acessar as ferramentas de ajuda e informações.

É possível entrar em contato com a Dell eletronicamente usando os seguintes endereços:

- World Wide Web  
[www.dell.com/](http://www.dell.com/)  
[www.dell.com/ap/](http://www.dell.com/ap/) (somente para países da Ásia/Costa do Pacífico)  
[www.euro.dell.com](http://www.euro.dell.com) (somente para a Europa)  
[www.dell.com/la/](http://www.dell.com/la/) (para países da América Latina)  
[www.dell.com/jp/](http://www.dell.com/jp/) (somente para o Japão)
- FTP (file transfer protocol [protocolo de transferência de arquivo]) anônimo  
[ftp.dell.com/](ftp://ftp.dell.com/)  
Faça login como usuário: anonymous e use seu endereço de correio eletrônico como senha.
- Serviço eletrônico de suporte  
[mobile\\_support@us.dell.com](mailto:mobile_support@us.dell.com)  
[support@us.dell.com](mailto:support@us.dell.com)  
[apsupport@dell.com](mailto:apsupport@dell.com) (somente para países da Ásia/Costa do Pacífico)  
[support.euro.dell.com](mailto:support.euro.dell.com) (somente para Europa)

- Serviço eletrônico de cotação  
sales@dell.com  
apmarketing@dell.com (somente para países da Ásia/Costa do Pacífico)
  - Serviço eletrônico de informações  
info@dell.com
- 

## Garantia e política de retorno

A Dell Inc. ("Dell") fabrica os seus produtos de hardware de peças e de componentes que são novos ou equivalentes a novos de acordo com as práticas padrão da indústria. Para obter informações sobre a garantia da Dell para a sua impressora, consulte o *Manual do proprietário*.

# Aviso de licença

O software da impressora contém:

- Software desenvolvido e de propriedade da Dell e/ou terceiros
- Software modificado pela Dell licenciado sob os termos da GNU General Public License versão 2 e a GNU Lesser General Public License versão 2.1
- Software licenciado sob a licença BSD e declarações de garantia

Clique no título do documento que deseja revisar:

- [Licença BSD e declarações de garantia](#)
- [Licença GNU](#)

O Software modificado pela Dell licenciado sob os termos da GNU é um software livre; você pode redistribuí-lo e/ou modificá-lo sob os termos das licenças citadas acima. Essas licenças não fornecem a você qualquer direito sob o software de propriedade da Dell ou de terceiros nessa impressora.

Como o software licenciado sob os termos da GNU no qual as modificações da Dell baseia-se é fornecido expressamente sem garantia, o uso da versão modificada da Dell também é fornecida sem garantia. Consulte as exclusões de garantia nas licenças de referência para obter detalhes adicionais.

Para obter os arquivos de código-fonte do software modificado pela Dell sob os termos da GNU, inicie o *CD Drivers e utilitários* que acompanha a sua impressora e clique em Contact Dell (Entrar em contato com a Dell) ou consulte a seção "Entrando em contato com a Dell" no *Manual do proprietário*.